INNOVATION DAY ENERGIA 2023

GESTIÓ INTEL·LIGENT DE L'ENERGIA (IEM)

23
NOVEMBRE



Eng. Nil Jansà
(GiEX)



CEEC
Clúster de l'Energia
Eficient de Catalunya





- **Equip investigador:**
GiEX Enginyeria: Quim Gasch, Eloi Gómez, Nil Jansà, J. E. Galán
- **Col·laboradors:**
Lucentia Lab.: Programació i IA
Interacso: Disseny estratègic i Marketing
- **Projectes i productes:**
IEM: Intelligent Energy Management



- **Optimitzar la gestió dels recursos energètics:**
 - ✓ Disseny adaptat a les necessitats
 - ✓ Estalvi energètic i econòmic durant l'ús
 - ✓ Ús eficient de l'emmagatzematge
 - ✓ Automatització dels processos
 - ✓ Independència energètica
- **Transició energètica**





- IEM: la IA al servei de la sostenibilitat

- ✓ Assistència en el dimensionat emprant l'experiència
- ✓ Integració i regulació dels generadors i/o acumuladors
- ✓ Estratègia adaptativa en base al consum real
- ✓ Autoavaluació de la gestió i aprenentatge
- ✓ Previsió de: consums, capacitat de generació i tarifes

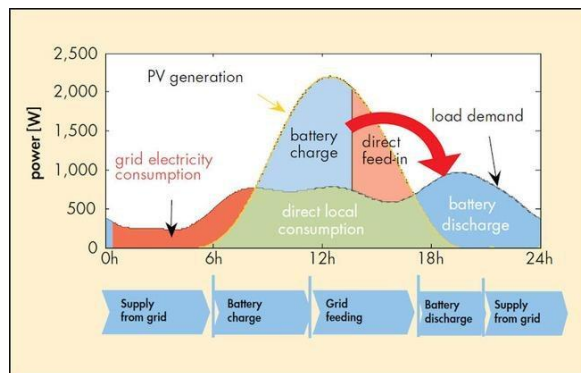

- Projectes en desenvolupament

- Poliesportiu Municipal → Fv + Ae + acum.t + IEM
- Hotel → Fv + Ae + acum.t + acum.e + IEM



ESQUEMA DE FUNCIONAMENT DEL POLIESTPORTIU

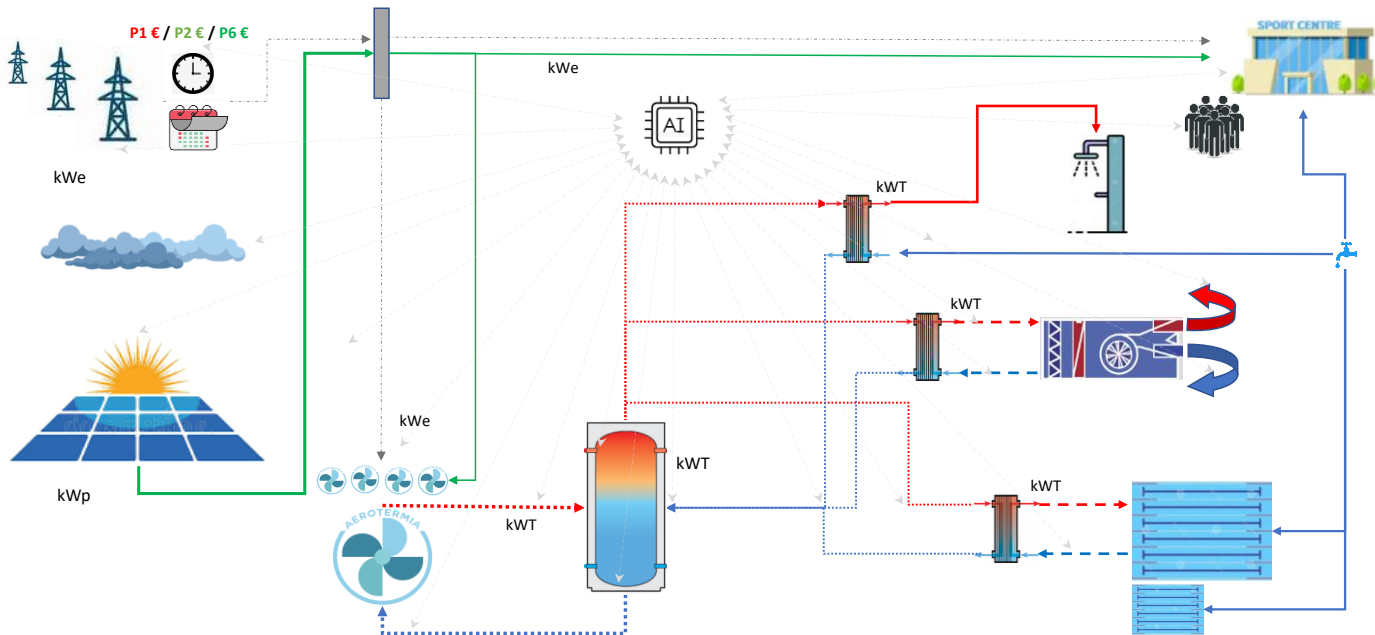

221205 V0

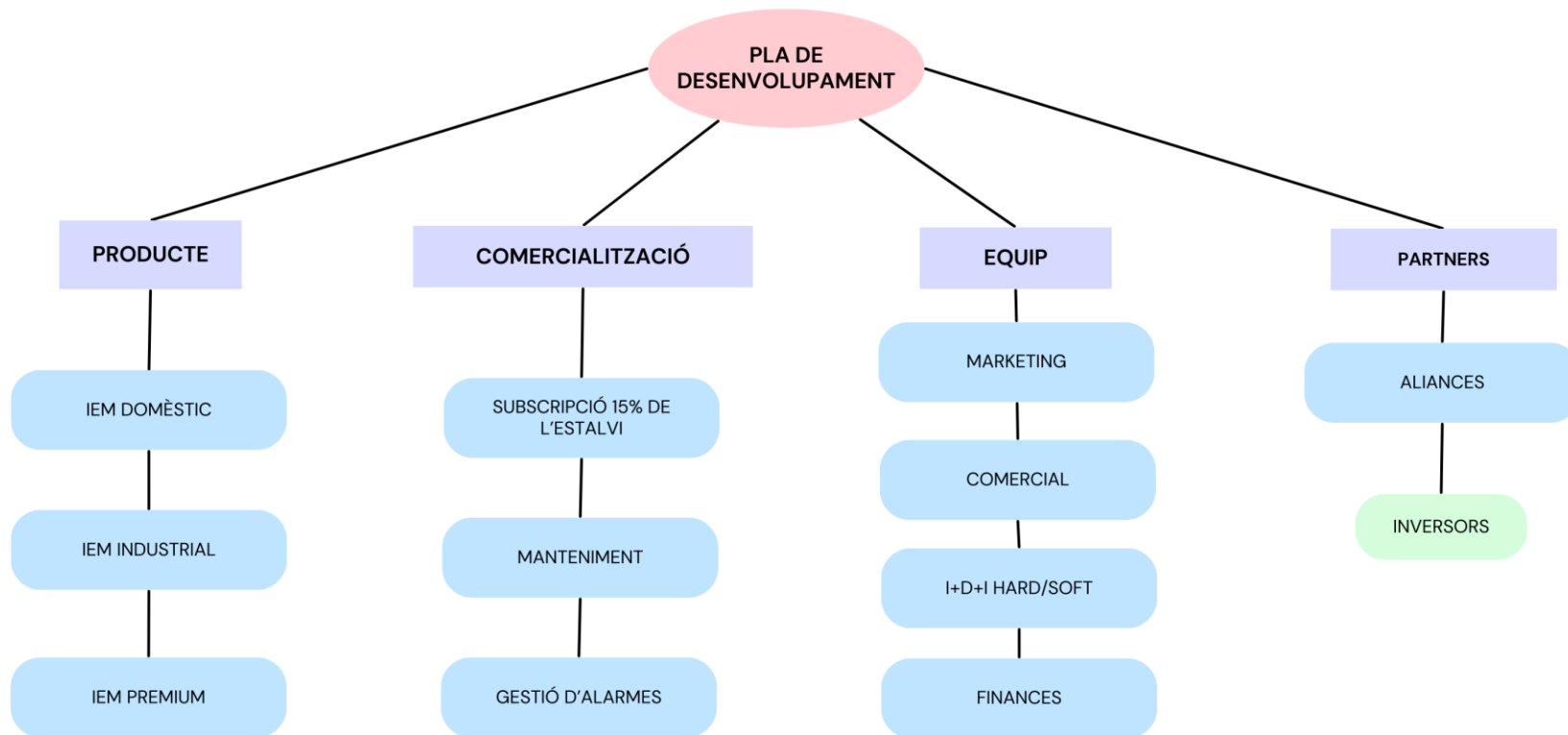



GRÀCIES PER LA
SEVA ATENCIÓ

